

**Auf einen Blick**

- Hochwertige, verdrehsteife und spielfreie Kupplung
- Ausgleich von Anbaufehlern
- Gut abgestimmte Drehfedersteife (Torsions-Federkonstante)
- Formschlüssige Verbindung dank Passfedernut

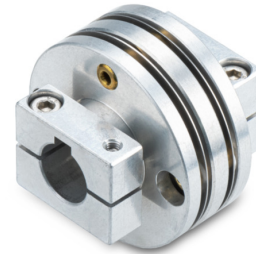

**Technische Daten**

**Technische Daten**

|                      |                                   |
|----------------------|-----------------------------------|
| Wellendurchmesser D1 | 11 mm                             |
| Wellendurchmesser D2 | 11 mm                             |
| Passfedernut D1      | 4 mm                              |
| Passfedernut D2      | 4 mm                              |
| Betriebsdrehzahl     | ≤15000 U/min                      |
| Trägheitsmoment      | $89 \cdot 10^{-3} \text{ kgcm}^2$ |
| Drehfedersteife      | 900 Nm/rad                        |

**Technische Daten**

|                            |                              |
|----------------------------|------------------------------|
| Betriebsdrehmoment         | ≤2 Ncm                       |
| Maximales Drehmoment       | 3 Nm                         |
| Zulässige Axialbewegung    | ± 0,7 mm                     |
| Zulässiger Parallelversatz | ± 0,2 mm                     |
| Zulässiger Winkelfehler    | ± 1 °                        |
| Elektrische Isolierung     | Nein                         |
| Masse ca.                  | 50 g                         |
| Werkstoff                  | Federscheiben: X12 CrNi 17 7 |

**Beschreibung**

Federscheibenkupplung, welche die erforderliche Verdrehsteife mit grosser Ausgleichsfähigkeit von Axialversatz verbindet, wie er insbesondere durch Wärmedehnung und Kugellagerspiel der Antriebsmaschine häufig gegeben ist.

**Abmessungen**

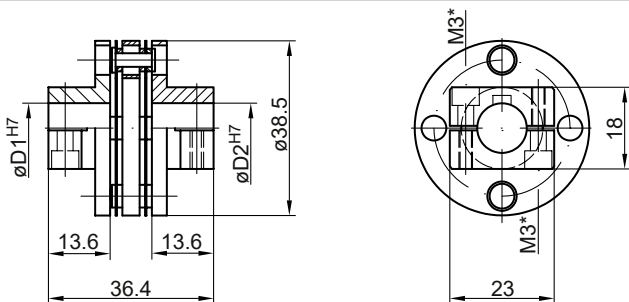

\* Zul. Anzugsmoment:  
Mt = 1 Nm (Kunststoffseite)  
Mt = 1,3 ± 10 % Nm (Metallseite)

**Montagezeichnung**

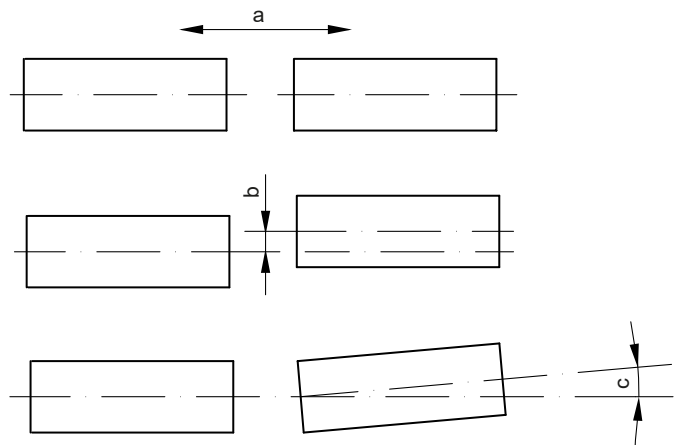

a = Zulässige Axialbewegung  
b = Zulässiger Parallelversatz  
c = Zulässiger Winkelfehler